

Trasmissione idrostatica per un elevato comfort di guida e elevate rese di movimentazione

Consumi ridotti

Ampio posto operatore

Elevata stabilità di traslazione grazie al baricentro estremamente basso e all'asse sterzante a sospensione elevata

Sistemi di sicurezza attivi (in opzione)

Unità di trazione ancorata con sospensioni oscillanti



DFG/TFG 425s–435s

Carrelli elevatori Diesel e a gas liquido con trasmissione idrostatica (2500, 3000, 3500 kg)

I carrelli elevatori Jungheinrich Diesel e a gas liquido con trasmissione idrostatica offrono le massime rese di movimentazione specialmente nel caso di frequenti inversioni di marcia (p.es. carico di automezzi). Qui risaltano appieno i punti di forza di questo tipo di trasmissione: accelerazione dinamica, veloce inversione del senso di marcia e traslazione precisa. 5 diversi programmi di lavoro offrono i presupposti ideali per adattare il carrello ad ogni tipologia d'impiego.

Moderni motori dell'industria automobilistica convincono per i comandi elettronici. Tali comandi garantiscono un lavoro preciso e un'ottimale sviluppo delle prestazioni contemporaneamente a consumi ridotti. Tutti i motori si contraddistinguono per le ridotte emissioni di gas di scarico e sono conformi alle Direttive EU. Un catalizzatore a tre vie per le versioni a gas liquido e diversi sistemi di filtraggio antifiliggine per le versioni Diesel sono fornibili in opzione.

Il posto di lavoro è adattabile individualmente e in modo ottimale all'operatore. Ciò garantisce sicurezza, protegge la salute e permette un'attività lavorativa rilassata e concentrata. I migliori presupposti per prestazioni elevate durante l'intero turno di lavoro.

**JUNGHEINRICH**

DFG/TFG 425s-435s

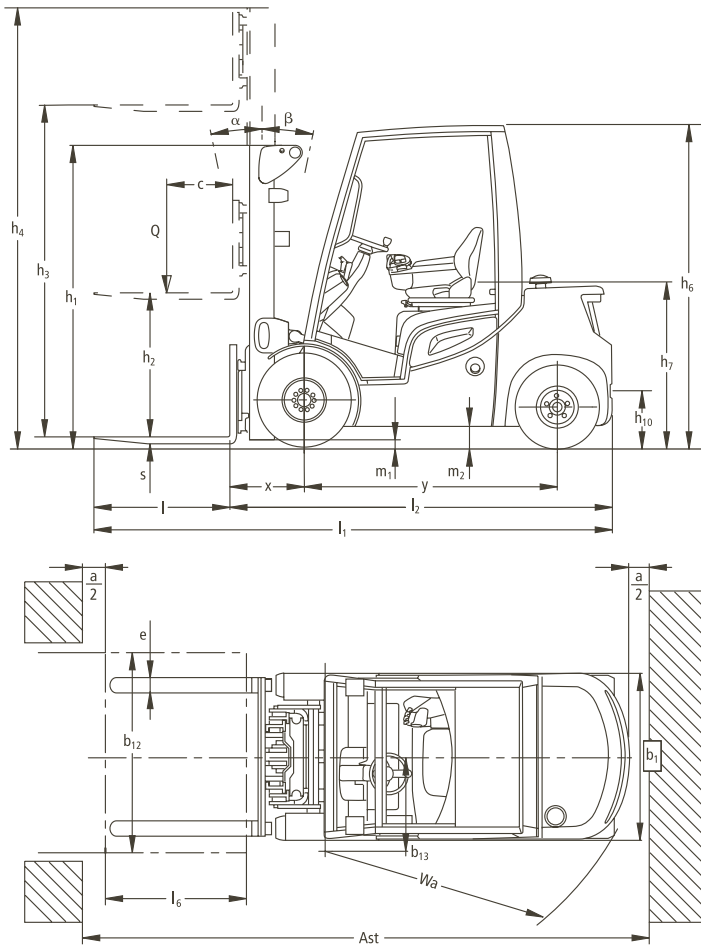

Portata



Tabella montanti DFG/TFG 425s-435s

Denominazione	Corsa sollevamento forche h ₃ mm		Sollevamento libero h ₂ mm			Altezza montante abbassato h ₁ mm			Altezza montante sfilato h ₄ mm			Inclinazione avanti/indietro α/β (°)		
	DFG/TFG 425s/430s	DFG/TFG 435s	DFG/TFG 425s	DFG/TFG 430s	DFG/TFG 435s	DFG/TFG 425s	DFG/TFG 430s	DFG/TFG 435s	DFG/TFG 425s	DFG/TFG 430s	DFG/TFG 435s	DFG/TFG 425s/430s	DFG/TFG 435s	
A due stadi ZT	2900	2900	150	150	150	2115	2133	2228	3510	3688	3683	6/8	6/8	
	3100		150	150		2215	2233		3710	3888		6/8		
	3300	3300	150	150	150	2315	2333	2428	3910	4088	4083	6/8	6/8	
	3500		150	150		2415	2433		4110	4288		6/8		
	3700		150	150		2515	2533		4310	4488		6/8		
		3800			150				2678			4583		6/8
	4000		150	150		2665	2683		4610	4788		6/8		
	4300	4300	150	150	150	2865	2883	2978	4910	5088	5083	6/8	6/8	
	4500		150	150		2965	2983		5110	5288		6/8		
	4700		150	150		3065	3083		5310	5488		6/6		
	4800			150				3228			5583		6/6	
	5000		150	150		3215	3233		5610	5788		6/6		
	5500		150	150		3515	3533		6110	6288		6/6		
	5800		150	150		3665	3683		6410	6588		6/6		
	6000		150	150		3765	3783		6610	6788		6/6		
A due stadi ZZ	2900		1480	1380		2080	2098		3500	3618		6/8		
	3100		1580	1480		2180	2198		3700	3818		6/8		
	3300		1680	1580		2280	2298		3900	4018		6/8		
	3500		1780	1680		2380	2398		4100	4218		6/8		
	3700		1880	1780		2480	2498		4300	4418		6/8		
	4000		2030	1930		2630	2648		4600	4718		6/8		
	4300		2230	2130		2830	2848		4900	5018		6/8		
4500		2330	2230		2930	2948		5100	5218		6/8			
A tre stadi DZ	4400		1480	1380		2080	2098		5000	5118		6/8		
	4700	4500			1430			2193			5263		6/6	
		4800	1580	1480		2180	2198		5300	5418		6/6		
	5000		1680	1580		2280	2298	2293	5600	5718		6/6	6/6	
		5300	1880	1780	1730	2480	2498	2493	6100	6218		6/6	6/6	
	5500		2080	1980		2680	2698	2693	6600	6718		6/6	6/6	
	6000		2280	2180	2130	2880	2898	2893	7100	7218		6/6	6/6	
	6500	6300	2480	2380		3080	3098		7600	7718		6/6	6/6	

Caratteristiche	1.1	Costruttore	Jungheinrich		Jungheinrich		Jungheinrich		1.1	
	1.2	Modello	DFG 425s	TFG 425s	DFG 430s	TFG 430s	DFG 435s	TFG 435s	1.2	
	1.3	Alimentazione	diesel	gas liquido	diesel	gas liquido	diesel	gas liquido	1.3	
	1.4	Posizione operatore	seduto		seduto		seduto		1.4	
	1.5	Portata	Q (t)	2,5	3		3,5		1.5	
	1.6	Baricentro del carico	c (mm)	500	500		500		1.6	
	1.8	Distanza del carico	x (mm)	473 ¹⁾	478 ¹⁾		483 ¹⁾		1.8	
	1.9	Interasse ruote	y (mm)	1750	1820		1880		1.9	
	Pesi	2.1	Peso proprio	kg	4080	4376		4821		2.1
2.2		Peso sull'asse con carico ant./post.	kg	5833/747	6578/868		7339/982		2.2	
2.3		Peso sull'asse senza carico ant./post.	kg	1943/2137	1958/2488		2009/2812		2.3	
Ruote, Telaio	3.1	Gommatura	SE		SE		SE		3.1	
	3.2	Dimensione ruote anteriori	7.00-12		27x10-12		27x10-12		3.2	
	3.3	Dimensione ruote posteriori	6.50-10		6.50-10		6.50-10		3.3	
	3.5	Numero ruote anteriori/posteriori (x = trazione)	2x/2		2x/2		2x/2		3.5	
	3.6	Carreggiata anteriore	b ₁₀ (mm)	1000	1060		1060		3.6	
	3.7	Carreggiata posteriore	b ₁₁ (mm)	942	942		942		3.7	
	Dimensioni base	4.1	Inclinazione montante/piastra porta-forche, avanti/indietro	α/β (°)	6/8	6/8		6/8		4.1
4.2		Altezza montante abbassato	h ₁ (mm)	2315	2333		2428		4.2	
4.3		Sollevamento libero	h ₂ (mm)	150	150		150		4.3	
4.4		Corsa sollevamento forche	h ₃ (mm)	3300	3300		3300		4.4	
4.5		Altezza montante sfilato	h ₄ (mm)	3910	4088		4083		4.5	
4.7		Altezza filo superiore tettuccio protezione (cabina)	h ₆ (mm)	2220	2238		2238		4.7	
4.8		Altezza sedile/altezza pedana-piattaforma	h ₇ (mm)	1058	1076		1076		4.8	
4.12		Altezza gancio traino	h ₁₀ (mm)	377	387		387		4.12	
4.19		Lunghezza totale	l ₁ (mm)	3763	3858		3948		4.19	
4.20		Lunghezza incluso tallone forche	l ₂ (mm)	2613	2708		2798		4.20	
4.21		Larghezza totale	b ₁ /b ₂ (mm)	1184	1320		1320		4.21	
4.22		Dimensioni forche	s/e/l (mm)	40/120/1150	45/125/1150		50/125/1150		4.22	
4.23		Piastra porta-forche ISO 2328, classe/ tipo A, B		2A	3A		3A		4.23	
4.31		Luce libera sotto il montante	m ₁ (mm)	125	143		143		4.31	
4.32		Luce libera a metà passo	m ₂ (mm)	130	148		148		4.32	
4.33		Larghezza corsia di lavoro con pallet 1000x1200 trasv.	Ast (mm)	3958	4060		4138		4.33	
4.34	Larghezza corsia di lavoro con pallet 800x1200 longit.	Ast (mm)	4158	4260		4338		4.34		
4.35	Raggio di curvatura	Wa (mm)	2285	2377		2455		4.35		
4.36	Punto di rotazione rispetto al centro ruote anteriore	b ₁₃ (mm)	617	641		657		4.36		
Prestazioni	5.1	Velocità di traslazione con/senza carico	km/h	19,6/19,6	20,8/20,8		20,8/20,8		5.1	
	5.2	Velocità di sollevamento con/senza carico	m/s	0,56/0,56	0,56/0,56		0,48/0,48		5.2	
	5.3	Velocità di abbassamento con/senza carico	m/s	0,56/0,56	0,56/0,56		0,56/0,56		5.3	
	5.5	Sforzo al gancio con/senza carico	N	19160	18100		18100		5.5	
	5.7	Pendenza superabile con/senza carico	%	27	24		21		5.7	
	5.9	Accelerazione con/senza carico	s	4,9/4,4	5,7/5,0	5,4/4,6	5,9/5,1	5,7/4,7	6,1/5,2	5.9
5.10	Freno di esercizio		idrostatico		idrostatico		idrostatico		5.10	
Motore endotermico	7.1	Costruttore motore/ tipo	VW/CBHA	VW/BEF	VW/CBHA	VW/BEF	VW/CBHA	VW/BEF	7.1	
	7.2	Prestazioni motore secondo ISO 1585	kW	43	38	43	38	43	38	7.2
	7.3	Numero giri nominale	min ⁻¹	2500	2700	2500	2700	2500	2700	7.3
	7.4	Numero cilindri/cilindrata	/cm ³	4/1968	4/1980	4/1968	4/1980	4/1968	4/1980	7.4
	7.5	Consumo carburante secondo ciclo VDI	l/h, kg/h	3,2	2,8	3,5	3	3,7	3,2	7.5
Varie	8.1	Tipo impianto elettronico	idrostatico		idrostatico		idrostatico		8.1	
	8.2	Pressione d'esercizio per attrezzature	bar	160	160		190		8.2	
	8.3	Portata olio per attrezzature	l/min	30	30		30		8.3	
	8.4	Soglia rumore secondo EN 12053, orecchio operatore	dB(A)	75	77	75	77	75	77	8.4
	8.5	Modello gancio traino modo/ tipo DIN		DIN 15170 tipo H		DIN 15170 tipo H		DIN 15170 tipo H		8.5

1) con montante + 25 mm

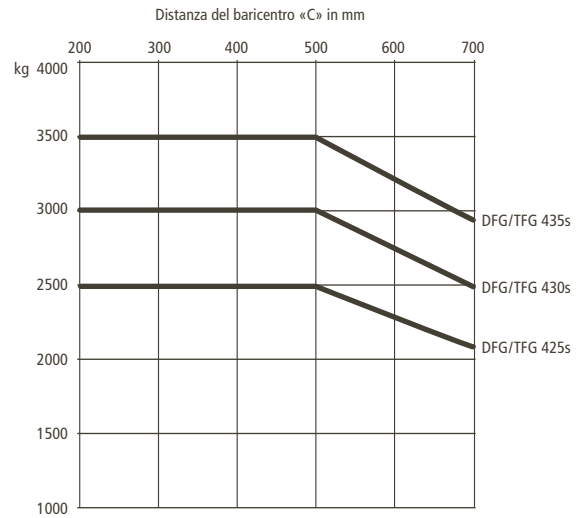
Focalizzate i vantaggi

Modulo posto operatore ergonomico

Il modulo posto operatore conformato per la massima comodità ed efficienza, affascina per la sua esemplare ergonomia:

- Salita e discesa comode e sicure grazie all'ampio predellino ben visibile dall'alto.
- Floating Cab: riduzione delle vibrazioni provenienti dall'unità di trazione verso il modulo posto operatore.
- Piantone dello sterzo estremamente sottile, regolabile in altezza e inclinazione con funzione memory.
- Massima libertà di movimento durante salita/discesa: basta tirare la leva del volante ed il piantone dello sterzo si sposta delicatamente in avanti.
- Ottima visibilità anteriore, posteriore e verso l'alto grazie allo speciale design del tettuccio e della parete anteriore.
- SOLO-PILOT, Comfort Display e plancia dei comandi integrati nel bracciolo destro per un controllo preciso del carrello. Il bracciolo è regolabile in verticale e orizzontale.
- Lavoro confortevole in ogni situazione climatica grazie alla cabina comfort (in opzione) in diverse esecuzioni.



Posto di lavoro ergonomico

Sistemi di sicurezza attivi

Il nuovo idrostatico dispone di un'ampia offerta di dispositivi di sicurezza:

- Disattivazione delle funzioni idrauliche nel caso di sedile non occupato.
- Nessun arretramento incontrollato su rampa o pendenze grazie al freno di stazionamento automatico, anche con motore spento.

- Elevata stabilità grazie a un baricentro estremamente basso e un asse sterzante a sospensione elevata.

Molteplici sistemi di sicurezza attivi (in opzione) offrono ancora più sicurezza per l'operatore, il carrello e il carico.

- Access Control: il sistema abilita il carrello al funzionamento solo dopo aver rilevato il corretto codice d'accesso e dopo aver attivato, uno dopo l'altro, il riconoscimento di sedile occupato e di cintura allacciata.
- Drive Control: riduzione automatica della velocità di traslazione in curva (simile al sistema Curve Control Jungheinrich). Ulteriore riduzione della velocità di traslazione con altezze di sollevamento a partire da ca. 1500 mm.
- Lift Control: comprende il sistema «Drive Control». Riduzione automatica della velocità di inclinazione del montante con altezze di sollevamento a partire da ca. 1500 mm. Indicatore angolo di inclinazione su un display separato.

Prestazioni e caratteristiche di guida

La trasmissione idrostatica offre:

- Elettronica di comando per una precisa regolazione di trazione e idraulica.
- Massime rese di movimentazione specialmente nel caso di frequenti inversioni di marcia.
- Comportamento dolce e progressivo agli alti momenti di coppia in fase di spunto.
- 5 programmi di lavoro/marcia garantiscono i parametri delle prestazioni per ogni tipo di impiego.
- Incremento automatico dei giri in fase di sollevamento e inclinazione.
- Comando preciso della velocità di traslazione.
- A scelta comandi a doppio pedale.
- Costi di manutenzione ridotti grazie alla trazione idraulica diretta senza parti soggette a usura quali frizione, differenziale e riduttore.

Elettronica intelligente

- Protezione elevata IP 64 dei componenti elettronici connessi tramite sistema CAN-Bus.
- Batteria da 12 Volt con alternatore a corrente trifase da 74 Ah/90 V (in opzione 140 A).

- Motori regolati elettronicamente
- TFG con impianto di accensione elettronico ed esente da manutenzione.
- Regolazione precisa delle funzioni idrauliche tramite valvole elettromagnetiche.

Gommatura

Gomme superelastiche di serie, gomme superelastiche antitraccia o pneumatici fornibili a richiesta.

Freno

La trasmissione idrostatica permette una frenata idraulica completamente esente senza usura.

- Non è più necessario il ripetuto azionamento del pedale del freno.
- Freno a dischi multipli a bagno d'olio esente da manutenzione.
- Sicurezza su rampa: il freno di stazionamento si inserisce automaticamente quando il carrello si ferma o se il motore viene spento.

Idraulica

Il sistema di filtraggio ad elevato rendimento garantisce olio particolarmente pulito ed assicura quindi una lunga durata di tutti i componenti:

- Sistema combinato di filtro d'aspirazione e filtro nella condotta di riflusso
- Serbatoio idraulico integrato nel telaio.
- Aerazione e sfiato del serbatoio idraulico tramite filtro.
- Valvola limitatrice di pressione per la protezione da sovrappressione e sovraccarico.

Montante

Tutti i componenti del montante sono realizzati e posizionati per offrire ottimali condizioni di visibilità, elevata stabilità e lunga durata:

- Stretti profili del montante con cilindri di sollevamento retroalloggiati, per una visuale particolarmente generosa.
- Fine corsa ammortizzato su montante e cilindri di brandeggio durante l'inclinazione per una maggiore sicurezza del carico.

Opzioni

Per l'adattamento alle più diverse esigenze di applicazione o alle richieste dei clienti, sono disponibili molte opzioni speciali e attrezzature ausiliarie.

Jungheinrich Italiana S.r.l.

Via Amburgo, 1
20088 Rosate MI
Telefono 02 908711
Telefax 02 908712335

info@jungheinrich.it
www.jungheinrich.it



I mezzi di movimentazione interna Jungheinrich sono conformi ai requisiti europei di sicurezza

JUNGHEINRICH
Conviene